



Bobcat®

MINIEXCAVADORAS

E27z

Peso Operativo	2,587 kg
Potencia Máxima	15.5 kw
Capacidad de Balde	0.063m ³



Bobcat E27z

Escanee el código para ver el video E27z

One Tough Animal®

E27z — Especificaciones

Pesos

Peso operativo (ISO 6016)	2587 kg
Presión sobre el suelo con orugas de goma	25.0 kPa

Motor

Marca / Modelo	Kubota / D1105-E4B-BCZ-1
Combustible	Diesel
Número de cilindros	3
Cilindrada	1.12 L
Potencia máxima (ISO 9249)	15.5 kW
Par máximo (ISO 9249)	65.8 Nm

Rendimiento

Fuerza de excavación, balancín (ISO 6015)	16200 N
Fuerza de excavación, balancín largo (ISO 6015)	13470 N
Fuerza de excavación, cuchara (ISO 6015)	23720 N
Empuje de la barra de tracción	29023 N
Velocidad de desplazamiento, baja	2.5 km/h
Velocidad de desplazamiento, alta	4.3 km/h

Sistema hidráulico

Tipo de bomba	Bomba de pistones doble con bomba de engranaje
Capacidad de la bomba	60.0 L/min
Caudal auxiliar	50.0 L/min
Descarga de la hidráulica auxiliar	180.0 bar

Sistema de giro

Giro de la pluma, izquierda	70.0°
Giro de la pluma, derecha	55.0°
Velocidad de giro	9.3 RPM

Capacidades de fluidos

Sistema de refrigeración	4.3 L
Lubricación del motor más filtro de aceite	3.6 L
Depósito de combustible	34.4 L
Sistema hidráulico	23.0 L

Aspectos ambientales

Hoja dózer de 1.515 mm	Control de la hidráulica auxiliar digital
Orugas de goma de 300 mm	Bocina
Desplazamiento automático	Joystick hidráulicos de control
Sistema hidráulico auxiliar con acopladores rápidos	Cinturón de seguridad plegable
Función de flotación de la hoja	Asiento con suspensión
Bloqueos de la consola de mando	Cabina abierta TOPS/ROPS*1
Porta-tazas	Desplazamiento de dos velocidades
Monitor del motor y el sistema hidráulico con parada	Luces de trabajo (boom mounted)
	Ralentí automático

1. Estructura protectora antivuelco (ROPS) - Cumple los requisitos de ISO 3471. Estructura protectora antivuelco (TOPS) - Cumple los requisitos de ISO 12117. Estructura protectora contra la caída de objetos (FOPS) - Cumple los requisitos de ISO 3449.

Opciones

Cabina TOPS/ROPS con calefactor	Conjunto de retrovisor derecho e izquierdo
Balancín largo	Conjunto de luces de trabajo adicionales
Asiento de tela con suspensión Deluxe	
Válvula de seguridad de la pluma con dispositivo de aviso de sobrecarga	
Válvulas de seguridad de la pluma y el balancín con dispositivo de aviso de sobrecarga	
Sistema hidráulico auxiliar con acopladores rápidos	
Sistema X-change	
Alarma de desplazamiento	
Orugas de acero	

Perímetro de trabajo

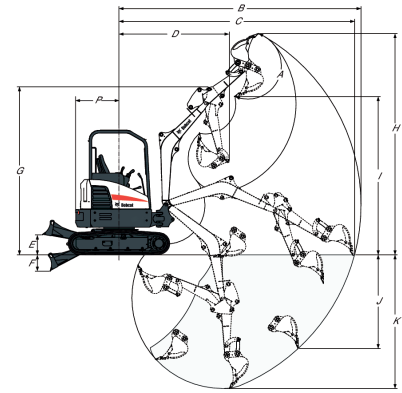

(A)	185.0°	(G)	3247.0 mm
(B)	4644.0 mm	(H)	4230.0 mm
(B*)	4931.0 mm	(H*)	4430.0 mm
(C)	4518.0 mm	(I)	3103.0 mm
(C*)	4814.0 mm	(I*)	3304.0 mm
(D)	2131.0 mm	(J)	1567.0 mm
(D*)	2135.0 mm	(J*)	1818.0 mm
(E)	385.0 mm	(K)	2547.0 mm
(F)	420.0 mm	(K*)	2847.0 mm

* balancín largo

Dimensiones

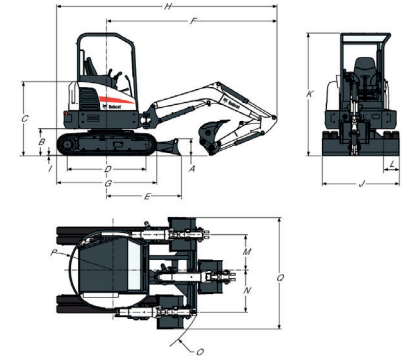

(A)	319.0 mm	(J)	1550.0 mm
(B)	539.0 mm	(K)	2438.0 mm
(C)	1540.0 mm	(L)	300.0 mm
(D)	1543.0 mm	(M)	565.0 mm
(E)	1462.0 mm	(N)	773.0 mm
(F)	3343.0 mm	(O)	1726.0 mm
(G)	1965.0 mm	(P)	785.0 mm
(H)	4325.0 mm	(Q)	1808.0 mm
(I)	21.0 mm		



Bobcat is a Doosan Company.

Doosan is a global leader in construction equipment, power & water solutions, engines, and engineering proudly serving customers and communities for more than a century. | Bobcat and the Bobcat logo are registered trademarks of Bobcat Company in the United States and various other countries. ©2018 Bobcat Company. All Rights Reserved.



Bobcat®

www.bobcat.com